	Додатне информације и појашњења	Ознака формулара	QF-G-029
		Број страна	1/2

ЈАВНО ПРЕДУЗЕЋЕ „ЕЛЕКТРОПРИВРЕДА СРБИЈЕ“ БЕОГРАД
 ЕЛЕКТРОПРИВРЕДА СРБИЈЕ ЈП БЕОГРАД-ОГРАНАК ТЕ-КО КОСТОЛАЦ
 Улица: Николе Тесле број: 5-7
 Број: Б.05.01 - 281506/11-2020
 Костолац 17.06.2020
 (место и датум)

На основу члана 54. и 63. Закона о јавним набавкама („Службени гласник РС“, бр. 124/12, 14/15 и 68/15), Комисија за јавну набавку број 3100/0061/2019 за набавку добара : Плетенице безазбестне, заптивач трапезни – Партија 2 на захтев заинтересованог лица, даје

**ДОДАТНЕ ИНФОРМАЦИЈЕ ИЛИ ПОЈАШЊЕЊА
 У ВЕЗИ СА ПРИПРЕМАЊЕМ ПОНУДЕ
 Бр.5.**

Пет и више дана пре истека рока предвиђеног за подношење понуда, заинтересовано лице је у писаном облику од наручиоца тражило додатне информације односно појашњења а Наручилац у року од три дана од дана пријема захтева обајављује на Порталу јавних набавки и интернет страници Наручиоца, следеће информације, односно појашњења:

ПИТАЊЕ 1: Партија 2 позиција 16-19

У Техничкој спецификацији за позиције 16 до 19, Партије2, траже се заптивке од пресованог графита. У спецификацији није потпуно јасно дефинисан облик, јер и за трапезне заптивке постоји више варијанти. Молимо да доставите цртеже или скице за позиције 16 до 19, Партије 2?

ОДГОВОР 1:

Одговор у вези Партије 2 за позиције од 16 до 19:

У техничкој спецификацији је шифром производа дефинисан облик попречног пресека, материјал, димензије као и параметри пресованих графитних прстенова (квадратног/правоугаоног) попречног пресека као и пресованих графитних прстенова трапезног попречног пресека. Како би Вам било јасније у наставку је трапезни попречни пресек пресованог графитног прстена са означеним димензијама и пример шифре производа како би сте разумели димензије и облик заптивача.

Пример шифре производа:

ZAPTIVAČ TRAPEZNI FI 160 (a) / 145 (b) X 16 (c) / 10 (d) P=394 BAR T=270°C
 MAT.PRESOVANI GRAFIT.

Попречни пресек заптивача:



Додатне информације и
појашњења

Ознака
формулара

QF-G-029

Број страна

2/2

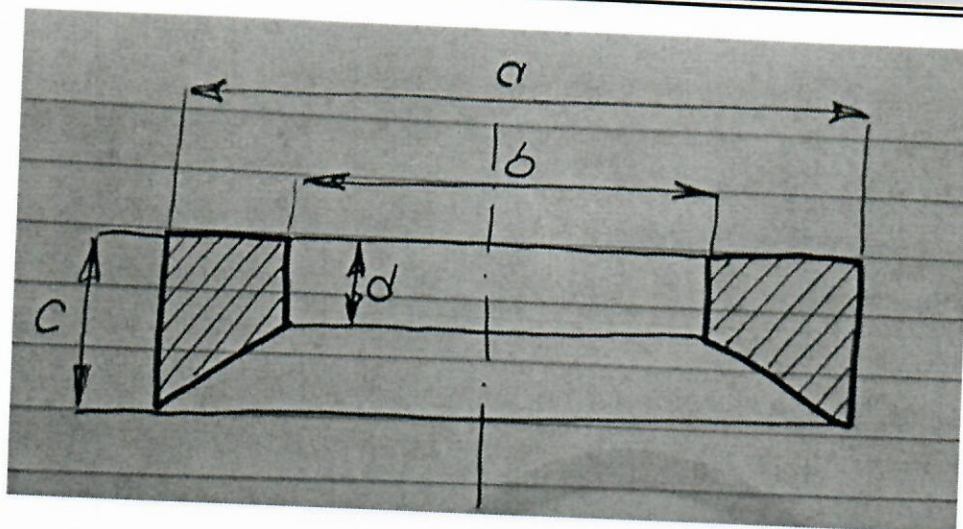

КОМИСИЈА

Славољуб Стокић